



# king pompa



**PUMPS**  
and  
**ACCESSORIES**

# INDICE PRODOTTI



Pompe periferiche  
Pagine 2



Pompe Autoadescanti JET  
Pagine 3



Pompe centrifughe mono giranti  
Pagine 4



Pompe centrifughe multi stadio in acciaio  
Pagine 5-9



Pompe centrifughe multi stadio inverter  
Pagine 10-11



Pompe per drenaggio in plastica  
Pagine 12-13



Pompe per drenaggio in  
acciaio Pagine 14-15



Pompe sommerse 5" in acciaio con galleggiante  
Pagine 16-17



Controllore di avviamento QK102  
con condensatore per pompe 5"  
Pagina 17



Pompe sommerse 4" per pozzi  
Pagine 18



Pompe sommerse acque luride  
Pagine 19-20



Motopompa benzina avviamento elettrico  
Pagine 21



Controllori di flusso  
Pagine 22



Schede di ricambio per controllori di flusso  
Pagina 22



Bocchettone KP QC-1  
Pagina 22

# POMPE PERIFERICHE

## SERIE "QB"



### ESECUZIONE

Corpo pompa in ghisa  
 Avvolgimento in rame  
 Giranti: Ottone  
 Albero Motore: #845 acciaio  
 Tenuta meccanica: Carbon – Ceramic –  
 NBR

### IMPIEGHI

Per pompare acqua pulita e liquidi chimicamente non aggressivi  
 Consigliate per l'uso domestico, in accoppiamento con piccoli serbatoi e autoclavi, irrigazione do orti e giardini.  
 L'installazione è da effettuarsi in luoghi chiusi o comunque protetti dalle intemperie.

### MOTORE

Motore induzione 2 poli, 50 Hz (n ~2850rpm) monofase  
 230 V ± 10%  
 Condensatore nella scatola collegamenti elettrici  
 Protezione termica

1 cavo 0,90 mt con spina SHUKO

### LIMITI DI IMPIEGO

Temperatura del liquido fino a +40 °C  
 Temperatura ambiente da -10 °C fino a +40 °C Altezza d'aspirazione manometrica fino a 9 m (HS) Pressione max. nel corpo pompa 6.5 bar

Servizio continuo S1

### CERTIFICAZIONI

CSA, GS, UL, CE, EMC, TÜV, ROHS, ISO 9001:2008

### CURVE PRESTAZIONALI

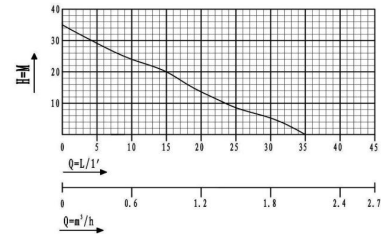

"QB" 60

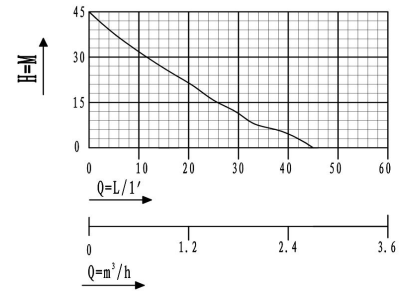

"QB" 70

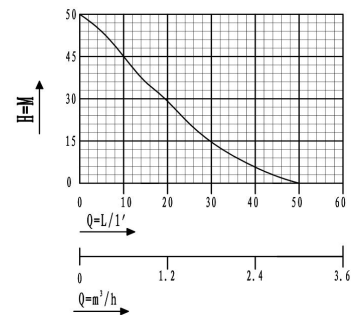

"QB" 80

### PRESTAZIONI $\eta=2850$ giri/minuto e pesi

MODELLO	INPUT		OUTPUT	Q m <sup>3</sup> /h l/min.	0	0.3	0.6	0.9	1.2	1.5	1.8	2.7	3.0	3.6	4.2	Peso kg
	KW (P1)	KW (P2)	Hp		0	5	10	15	20	25	30	35	40	45	50	
QB60	0.6	0.45	0,6	H	35	29	24	22	13,8	8,3	5,2	0				4.40
QB70	0.9	0.75	1,0	(m)	45	35	32	26	21,5	16	11,2	4,8	0			7.00
QB80	1.1	0.85	1.15		50	48	45	36	29	20.8	15	10	6.8	2	0	8.00

Q=Portata H=Prevalenza

### DIMENSIONI (mm)

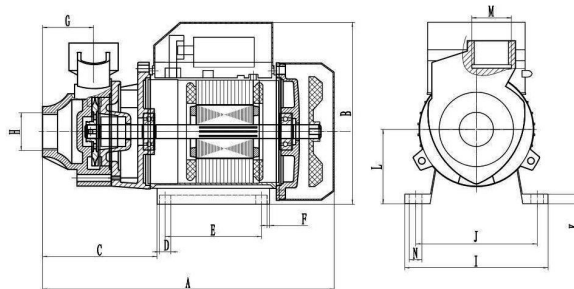

MODELLO	A	B	C	D	E	F	G	H	I	J	K	L	M	N
QB60	251	152	98	6.5	83	3	46	G1"	116	100	8	63	G1"	10.5
QB70	291	180	110	11	90	7	47	G1"	134	111	7	71	G1"	13
QB80	291	180	110	11	90	7	47	G1"	134	111	7	71	G1"	13

# POMPE AUTOADESCANTI JET

## SERIE L

## CURVE PRESTAZIONALI



### ESECUZIONE

Corpo pompa in ghisa  
 Avvolgimento in rame  
 Giranti: PPO  
 Diffusori: PCC  
 Albero Motore: #45 Acciaio  
 Tenuta meccanica: Carbone – Ceramica – NBR

### IMPIEGHI

Consigliate per pompare acqua pulita e liquidi chimicamente non aggressivi per i materiali costituenti la pompa.  
 Le nostre pompe autoadescenti JET L sono progettate per aspirare acqua anche in presenza di aria miscelata al liquido pompato.  
 Sono consigliate per l'uso domestico, specialmente per la distribuzione dell'acqua in accoppiamento a piccoli o medi serbatoi autoclavi, per irrigazioni di orti e giardini, ecc. L'installazione è da effettuarsi in luoghi chiusi o comunque protetti dalle intemperie

### MOTORE

Motore induzione 2 poli, 50 Hz (n ~2850rpm)  
 monofase 230 V ± 10%  
 Condensatore nella scatola collegamenti elettrici Protezione termica

1 cavo 0,90 mt con spina SHUKO

### LIMITI DI IMPIEGO

Temperatura del liquido fino a +40 °C  
 Temperatura ambiente da -10 °C fino a +40 °C  
 Altezza d'aspirazione manometrica fino a 9 m (HS) Pressione max. nel corpo pompa: 6.5 bar

Servizio continuo S1

### CERTIFICAZIONI

UL, CE, EMC, TÜV, ROHS, ISO 9001:20

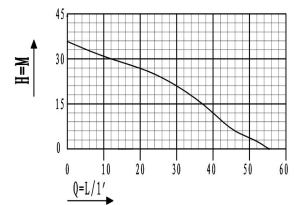

Q=L/1'  
 Q=m³/h  
**JET 75L**

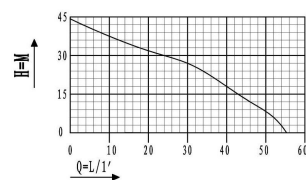

Q=L/1'  
 Q=m³/h  
**JET 100L**

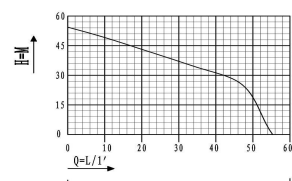

Q=L/1'  
 Q=m³/h  
**JET 150L**

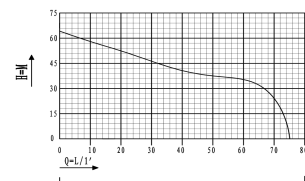

Q=L/1'  
 Q=m³/h  
**JET 200L**

### PRESTAZIONI η=2850 giri/minuto e pesi

MODELLO	INPUT		OUTPUT		Q m³/h l/min.	Q															Peso kg
	KW (P1)	KW (P2)	Hp	0		0.3	0.6	0.9	1.2	1.5	1.8	2.4	3.0	3.6	4.2	5.5	6.0	6.5			
<b>JET 75L</b>	0.74	0.55	0.75	H (m)	36	33.2	31	29	26.8	24.3	21	18.5	12	7	4.5	0	Q	0	12.5		
<b>JET 100L</b>	1.00	0.74	1.00		45	40.5	38.5	34.5	32	35.5	28.9	22.5	18	12.9	8	0	0	0	14.2		
<b>JET 150L</b>	1.49	1.10	1.50		55	52	49.5	46.8	43.5	46.3	37.5	34.6	31.5	28.2	19	0	0	0	16		
<b>JET 200L</b>	1.80	1.47	2.00		64	61	58	54.9	52	55	46.5	43.5	40.5	38.9	37.5	36	35.9	31	24		

Q=Portata H=Prevalenza

### DIMENSIONI (mm)

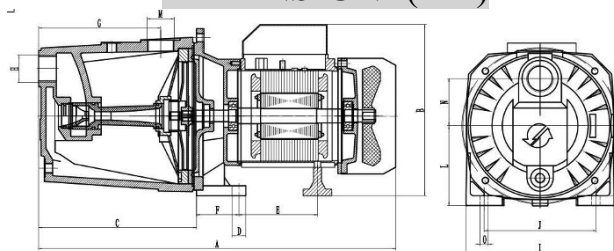

MODELLO	A	B	C	D	E	F	G	H	I	J	K	L	M	N	O
<b>JET 75L</b>	425	208	187	14	115	32	145	G1"	174	134	8	94	G1"	59	9
<b>JET 100L</b>	425	208	187	14	115	32	145	G1"	174	134	8	94	G1"	59	9
<b>JET 150L</b>	440	206	187	14	135	32	145	G1"	174	134	8	94	G1"	59	9
<b>JET 200L</b>	517	228	222	12	131	48	167	G1.25"	205	164	13	104	G1"	55	12

# POMPE CENTRIFUGHE MONOGIRANTI

## SERIE CPM



### CURVE PRESTAZIONALI

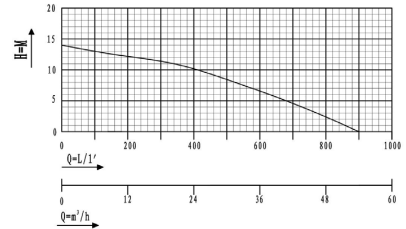
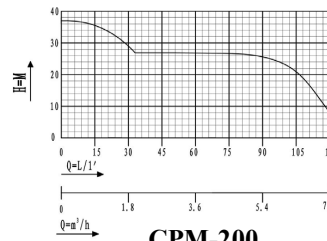
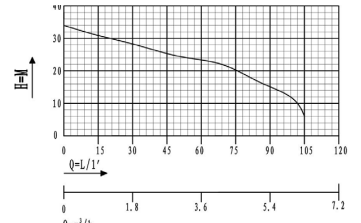
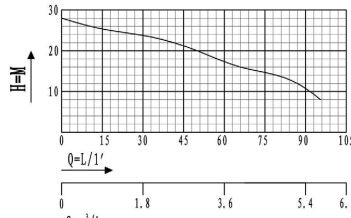
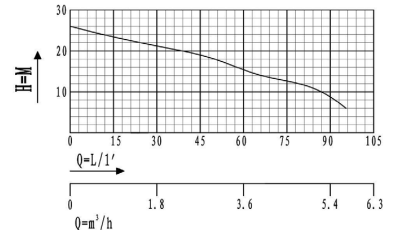
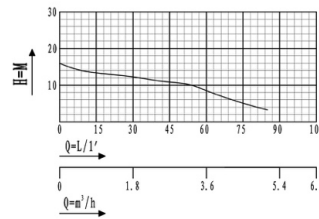

#### ESECUZIONE

Corpo pompa in ghisa  
 Avvolgimento in rame  
 Giranti: Ottone  
 Diffusori: PCC  
 Albero Motore: #45 Acciaio  
 Tenuta meccanica: Carbone – Ceramica – NBR

#### IMPIEGHI

Consigliate per pompare acqua pulita e liquidi chimicamente non aggressivi per i materiali costituenti la pompa.  
 Sono consigliate per l'uso domestico e civile, irrigazione, approvvigionamento idrico, sistemi di pressione. L'installazione è da effettuarsi in luoghi chiusi o comunque protetti dalle intemperie

#### MOTORE

Motore induzione 2 poli, 50 Hz (n ~2850rpm)  
 monofase 230 V ± 10%  
 Condensatore nella scatola collegamenti elettrici  
 Protezione termica

1 cavo 0,90 mt con spina SHUKO

#### LIMITI DI IMPIEGO

Temperatura del liquido fino a +90 °C  
 Temperatura ambiente da -10 °C fino a +40 °C  
 Pressione max. nel corpo pompa: 2,0 bar per CPM130;  
 3,5bar per CPM140-158; 5,0bar per CPM180-200-250-300 Servizio continuo

#### CERTIFICAZIONI

UL, CE, EMC, TÜV, ROHS, ISO 9001:2008

#### PRESTAZIONI $\eta=2850$ giri/minuto e pesi

MODELLO	INPUT			Q m <sup>3</sup> /h l/min.	Q										Peso kg
	KW (P1)	KW (P2)	Hp		0	1.8	2.7	3.6	4.5	5.4	6.3	7.2	18.0		
CPM 130	0.50	0.37	0.50	H (m)	16	12.3	11	8.8	5	12.1	12	11.5		5	
CPM146	0.69	0.55	0.75		26	21	19	15.5	12.8	9				8	
CPM158	0.94	0.75	1		30	23.8	21	17.5	15	11				12	
CPM 180	1.30	1.1	1.5		34	28.3	25.3	23.3	20	15	6			19	
CPM 200	1.29	1.5	2		40	29	27	27	26.8	25.7	20	8		21	
CPM 250	2.22	1.84	2.5		23	17	16.3	16	16	15.3	14.5	14.2	6.5	23	

Q=Portata H=Prevalenza

#### DIMENSIONI (mm)

MODELLO	A	B	C	D	E	F	G	H	I	J	K	L	M	N
CPM130	251	211	39	14	110	36	38	G1"	163	128	9	91	G1"	10
CPM146	300	226	41	15	128	41	39	G1"	172	138	11	96	G1"	10
CPM150	305	237	40	15	132	42	41.5	G1"	187	150	11	97	G1"	9.5
CPM180	366	294	24	16	177	71	60	G1"	229	189	14	120	G1	10
CPM200	366	294	24	16	177	71	60	G1"	208	163	14	108	G1"	10
CPM250	387	260	35	20	230	67	63	G2"	229	189	11	120	G2"	10

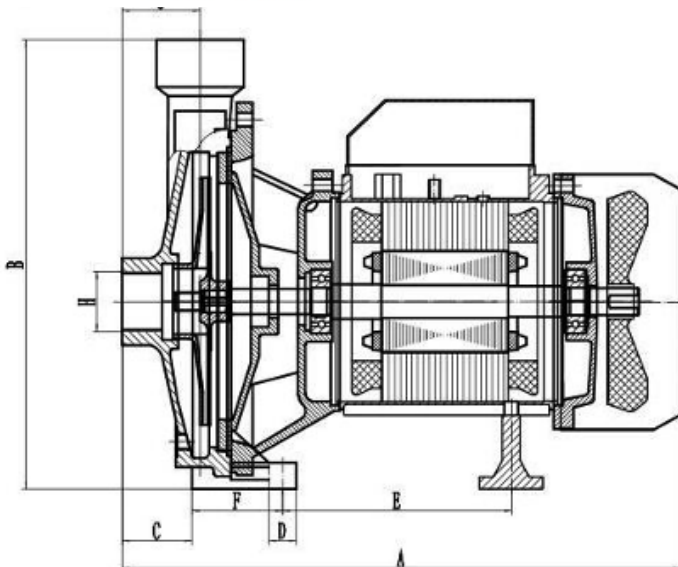

# POMPE CENTRIFUGHE ORIZZONTALI MULTISTADIO SERIE MH

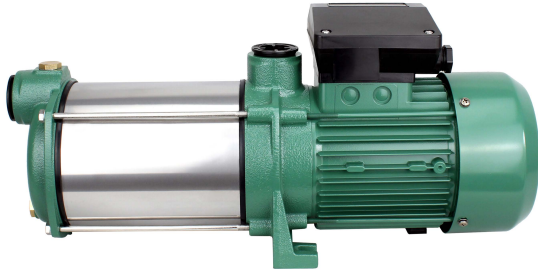

## SERIE MH 60 CURVE PRESTAZIONALI

### ESECUZIONE

Cuscinetto NSK  
Tenuta meccanica affidabile  
Albero motore in acciaio inossidabile AISI 316  
Diffusore: Sabic PPO  
Girante: Sabic PPO e Acciaio Inox come optional  
Motore a bassa temperatura  
Protezione IP55 per motore  
Morsettiera ignifuga  
Protettore termico integrato (monofase)  
Autoadescante fino a 8 metri

### IMPIEGHI

Pompa orizzontale multistadio che può essere utilizzata per l'approvvigionamento idrico e la pressurizzazione di impianti domestici, dell'industria leggera e commerciale.

### MOTORE

Motore induzione 2 poli, 50 Hz (n ~2850rpm)  
monofase 230 V ± 10%  
Condensatore nella scatola collegamenti elettrici  
Protezione termica IPX5

### LIMITI DI IMPIEGO

Temperatura del liquido fino a +40 °C  
Temperatura ambiente da -10 °C fino a +40 °C  
Altezza d'aspirazione manometrica fino a 8 m (HS Servizio continuo S1)

### CERTIFICAZIONI

GS, TÜV, ISO 9001:2008

### PERFORMANCE CHART AT n= 2850 min<sup>-1</sup>

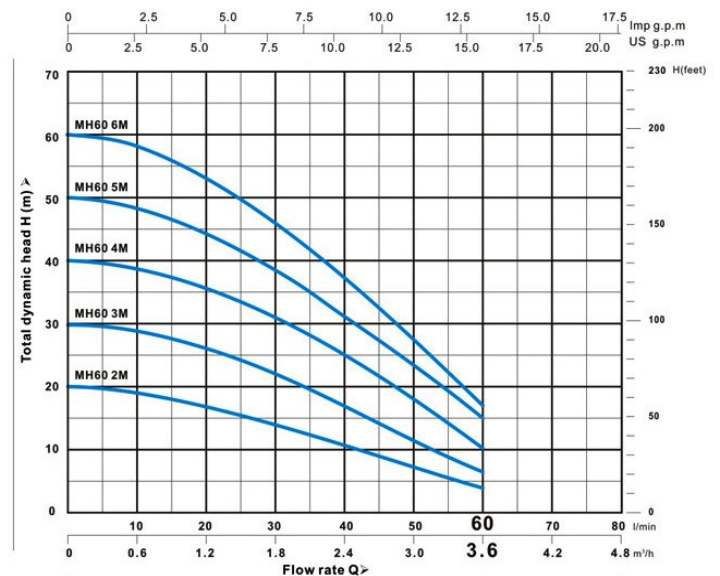

MODELLO	INPUT		OUTPUT		Q		0	0,6	1,2	1,8	2,4	3,0	3,6
	KW	KW	Hp		m³/h	l/min.	0	10	20	30	40	50	60
MH60 2M	0.5	0.37	0,5	H (m)	20	19	17	14	11	7	4		
MH60 3M	0.65	0.5	0.65		30	29	26	22	17	12	7		
MH60 4M	0.9	0,7	0.95		40	39	35	31	25	18	10		
MH60 5M	1.1	0.85	1.15		50	48	44	38	31	24	15		
MH60 6M	1.3	1.0	1,3		60	58	53	46	37	28	17		

Q=Portata H=Prevalenza

# POMPE CENTRIFUGHE ORIZZONTALI MULTISTADIO

## SERIE MH 60

### DIMENSIONI (mm) e PESI (kg)

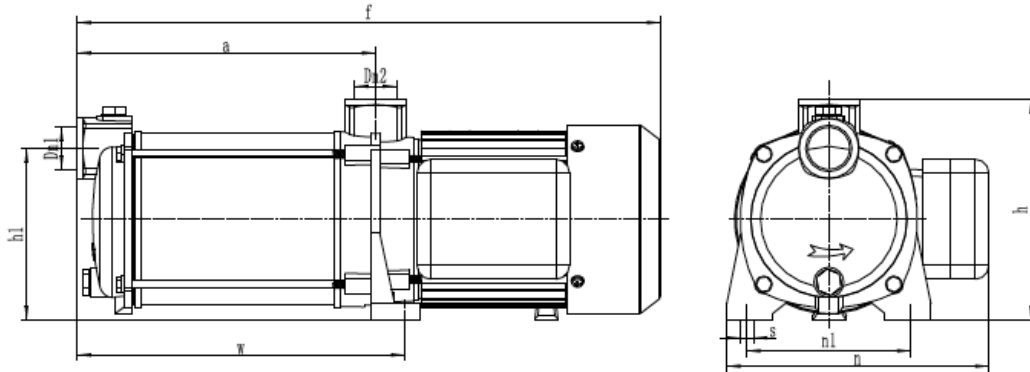

MODELLO POMPA	Dn1	Dn2	DIMENSIONI (mm)									Peso kg
			a	f	h	h1	h2	n	n1	w	s	
MH60 2M	1"	1"	146	337	180	121	31.5	150	120	164	10	10,5
MH60 3M	1"	1"	170.5	362	180	121	31.5	150	120	188.5	10	11,5
MH60 4M	1"	1"	194.5	409	196	126	36.5	150	120	214.5	10	12,0
MH60 5M	1"	1"	219	433	196	126	36.5	150	120	239	10	12,5
MH60 6M	1"	1"	243.5	458	196	126	36.5	150	120	263.5	10	14,0

## SERIE MH 90

### CURVE PRESTAZIONALI

#### PERFORMANCE CHART AT n= 2850 min<sup>-1</sup>

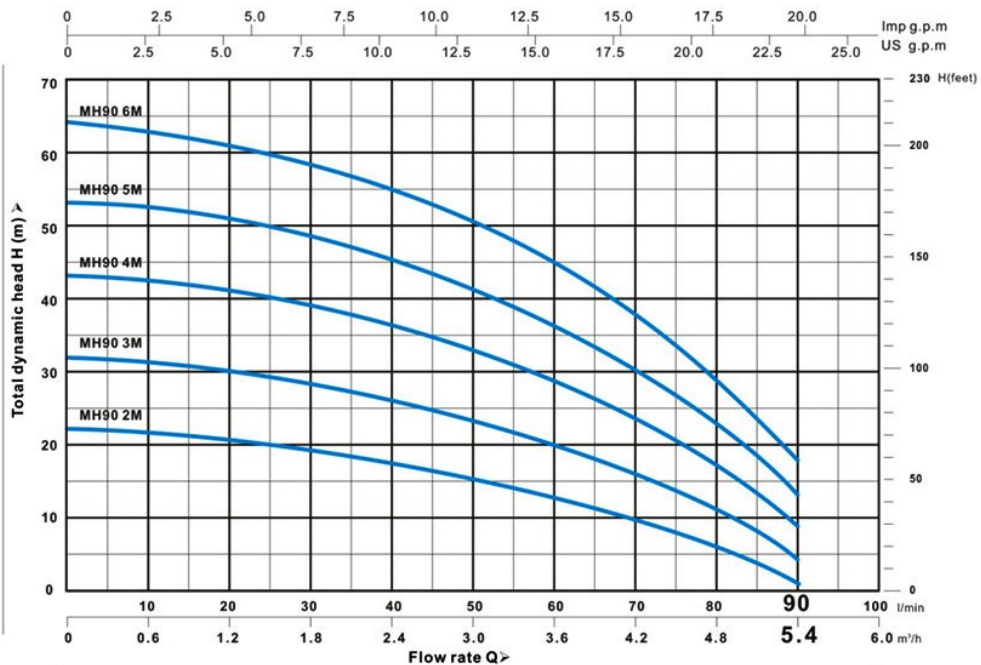

MODELLO	INPUT P1	OUTPUT P2		Q	0	0,6	1,2	1,8	2,4	3,0	3,6	4,2	4,8	5,4
	KW	KW	Hp	m³/h	l/min	0	10	20	30	40	50	60	70	80
MH90 2M	0.6	0.45	0.61	H (m)	22	21	20	19	17	15	13	10	6	2
MH90 3M	0.9	0.75	1.02		32	31	30	28	26	23	20	16	11	4
MH90 4M	1.1	0.85	1.15		43	42	41	39	36	33	29	24	17	9
MH90 5M	1.35	1.05	1.43		53	52	51	49	45	41	36	30	23	13
MH90 6M	1.65	1.3	1.65		64	62	61	58	55	50	45	37	28	17

Q=Portata H=Prevalenza

# POMPE CENTRIFUGHE ORIZZONTALI MULTISTADIO SERIE MH 90

## DIMENSIONI (mm) e PESI (kg)

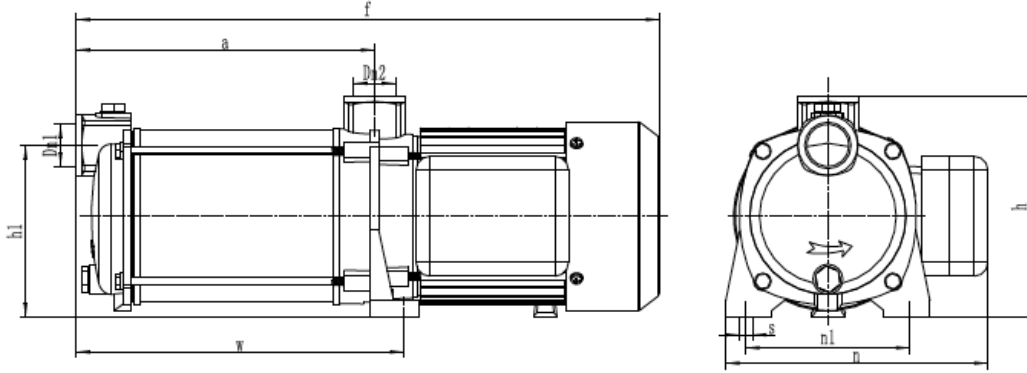

MODELLO POMPA	Dn <sub>1</sub>	Dn <sub>2</sub>	DIMENSIONI (mm)										Peso kg
			a	f	h	h <sub>1</sub>	h <sub>2</sub>	n	n <sub>1</sub>	w	s		
MH90 2M	1"	1"	146	337	180	121	31.5	150	120	164	10	11,5	
MH90 3M	1"	1"	170	384	196	126	36.5	150	120	190	10	12,0	
MH90 4M	1"	1"	194.5	409	196	126	36.5	150	120	214.5	10	12,5	
MH90 5M	1"	1"	219	433	196	126	26.5	150	120	239	10	14,0	
MH90 6M	1"	1"	246.5	480	237.5	142	41.5	165	130	277	10	18,3	

## SERIE MH 120

### CURVE PRESTAZIONALI

PERFORMANCE CURVE AT n= 2850 min<sup>-1</sup>

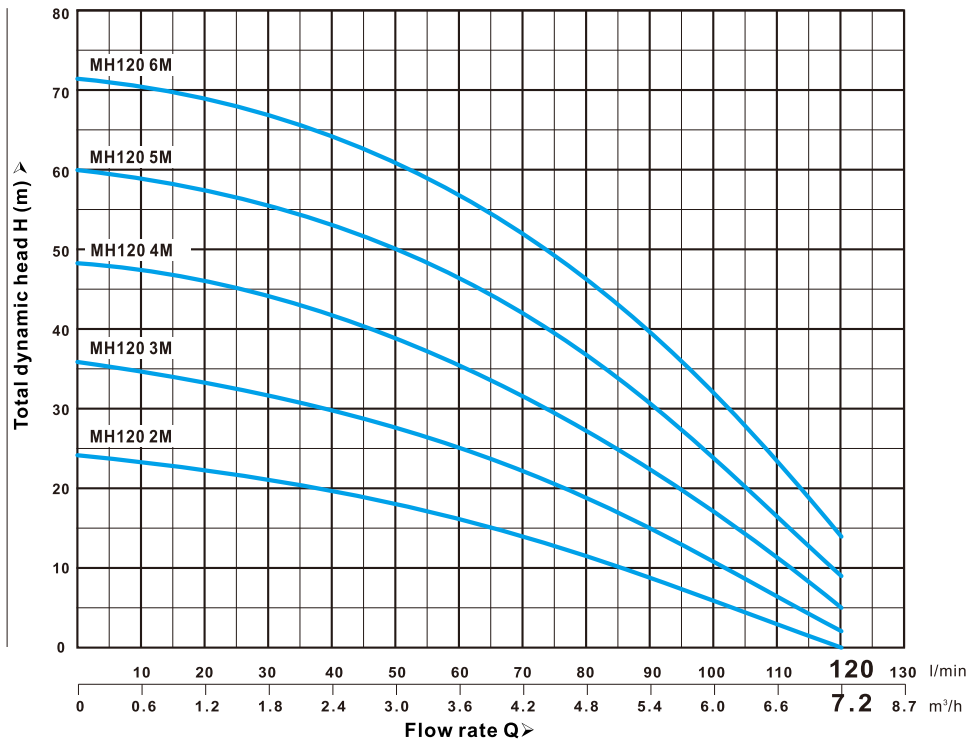

MODELLO	INPUT P1	OUTPUT P2		Q	0	1,2	2,4	3,6	4,8	6,0	7,2
	KW	KW	Hp	m <sup>3</sup> /h	0	20	40	60	80	100	120
MH120 2M	0,7	0,55	0,75	H (m)	24	22	20	17	12	6	0
MH120 3M	1,0	0,75	1,00		36	33	30	25	18	11	2
MH120 4M	1,3	1,0	1,30		48	46	42	35	27	17	6
MH120 5M	1,65	1,3	1,65		60	58	53	46	37	24	10
MH120 6M	2,0	1,5	2,0		72	69	64	57	46	32	14

Q=Portata H=Prevalenza

# POMPE CENTRIFUGHE ORIZZONTALI MULTISTADIO SERIE MH 120

## DIMENSIONI (mm) e PESI (kg)

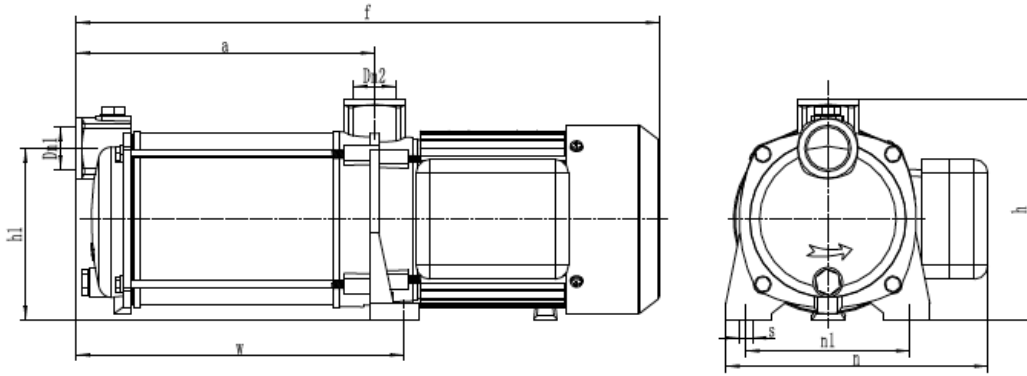

MODELLO POMPA	Dn <sub>1</sub>	Dn <sub>2</sub>	DIMENSIONI (mm)									Peso kg
			a	f	h	H1	n	N <sub>1</sub>	w	s		
MH120 2M	1,25"	1"	145,5	358,5	162,5	126	195	120	165,5	10	11,85	
MH120 3M	1,25"	1"	170	383	162,5	126	195	120	190	10	12,36	
MH120 4M	1,25"	1"	194,5	407,5	162,5	126	195	120	214,5	10	12,88	
MH120 5M	1,25"	1"	219	462	162,5	126	195	120	239	10	14,42	
MH120 6M	1,25"	1"	246,5	484,5	183,5	142	227	130	278,5	12	18,85	

## SERIE MH 145

### CURVE PRESTAZIONALI

#### PERFORMANCE CHART AT n= 2850 min<sup>-1</sup>

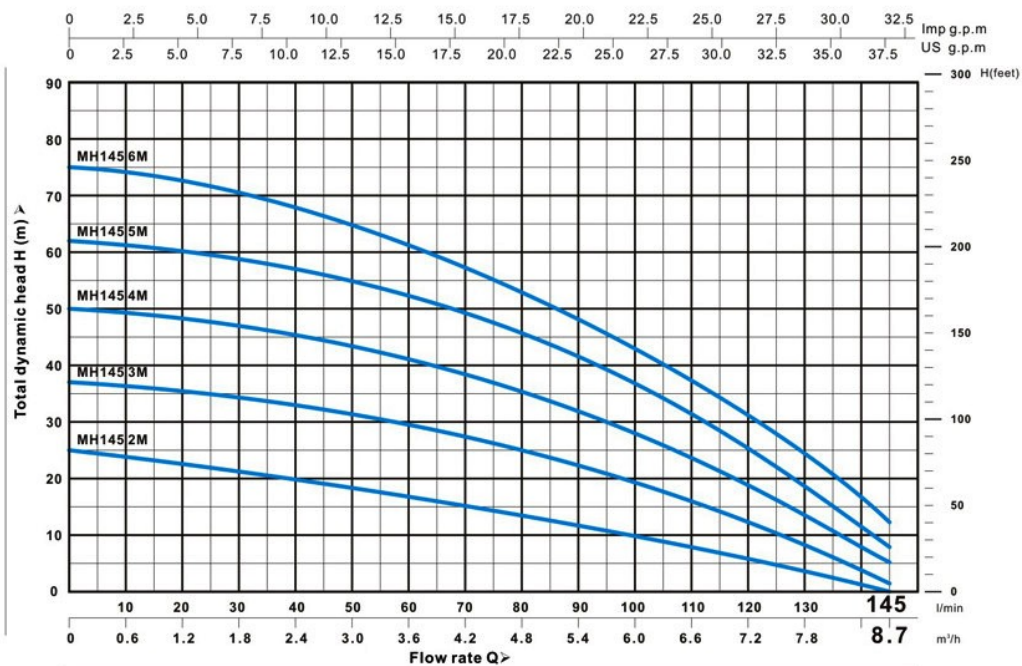

MODELLO	INPUT P1	OUTPUT P2		Q												
	KW	KW	Hp	m <sup>3</sup> /h	0	1,2	2,4	3,6	4,8	6,0	7,2	7,8	8,7			
MH145 2M	0.90	0.7	0.95	l/min.	0	20	40	60	80	100	120	130	145			
MH145 3M	1.25	0.95	1.25	H (m)	25	23	20	17	14	10	6	4	0			
MH145 4M	1.65	1.3	1.65		37	35	33	30	25	19	13	8	2			
MH145 5M	2.0	1.5	2.0		50	48	45	41	35	28	18	14	5			
MH145 6M	2.4	1.85	2.5		62	60	57	52	46	37	25	19	7			
					75	73	68	62	53	43	31	25	12			

Q=Portata H=Prevalenza

# POMPE CENTRIFUGHE ORIZZONTALI MULTISTADIO

## SERIE MH 145

### DIMENSIONI (mm) e PESI (kg)

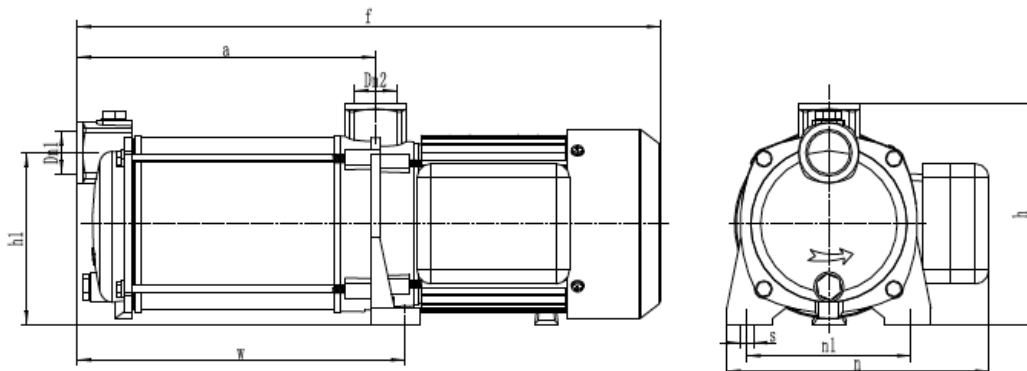

MODELLO POMPA	Dn <sub>1</sub>	Dn <sub>2</sub>	DIMENSIONI (mm)								Peso kg
			a	f	h	h <sub>1</sub>	h <sub>2</sub>	n	n <sub>1</sub>	w	
MH145 2M	1,25"	1"	145,5	360	196	126	36,5	150	120	165,5	12.0
MH145 3M	1,25"	1"	170	384	196	126	36,5	150	120	190	12.5
MH145 4M	1,25"	1"	197,5	431	237,5	142	41,5	165	130	228	17.0
MH145 5M	1,25"	1"	222	456	237,5	142	41,5	165	130	252,5	19.2
MH145 6M	1,25"	1"	246,5	518	253	152	46,5	165	130	277	23.0

### SEZIONE

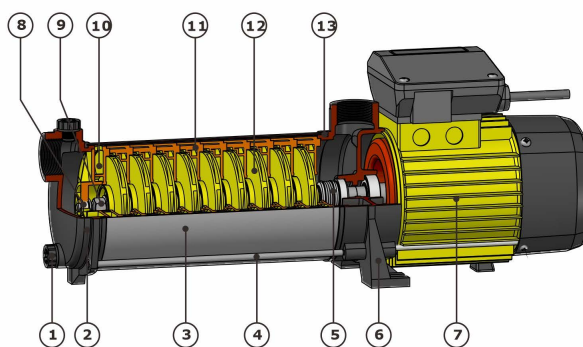

POSIZIONE	DESCRIZIONE	MATERIALI
1	Tappo d'aspirazione e drenaggio	Ottone fuso
2	Supporto di aspirazione	Acciaio fuso
3	Corpo pompa	AISI 304
4	Tirante avvitabile	Acciaio nichelato
5	Guarnizione meccanica	Grafite-silicon carbide
6	Supporto di scarico	Acciaio fuso
7	Motore	Classe F IPX5
8	Manicotto	Cuscinetto in plastica
9	Vite	AISI304
10	Coperchio aspirazione	PPO GNF-20
11	Diffusore	PPO GNF-20
12	Girante	PPO GNF-20
13	Cuffia O-ring	EPDM

# POMPE CENTRIFUGHE ORIZZONTALI MULTISTADIO SERIE MHF con INVERTER



## ESECUZIONE

Cuscinetto NSK  
 Tenuta meccanica affidabile  
 Albero motore in acciaio inossidabile AISI 316  
 Diffusore Sabic PPO  
 Girante Sabic PPO e Acciaio Inox come optional  
 Motore funzionamento a bassa temperatura  
 Protezione IP55 per motore  
 Morsettiera ignifuga  
 Protettore termico integrato (monofase)  
 Autoadescante fino a 8 metri  
 Cuscinetto NSK  
 Sensore Danfoss  
 Tenuta meccanica affidabile

## IMPIEGHI

La MHF è una pompa booster a velocità variabile che può essere utilizzata per l'approvvigionamento idrico e la pressurizzazione domestici, dell'industria leggera e commerciale. Il controller di velocità variabile integrato consente alla pompa MHF di fornire agli utenti acqua costante.

## CARATTERISTICHE

Pressione dell'acqua costante  
 Rumore basso  
 Facile installazione e smontaggio  
 Pressione regolabile  
 Facile da usare  
 Protezione contro il funzionamento a secco  
 Protezione contro il surriscaldamento

## CERTIFICAZIONI

GS, TÜV, ISO 9001:2008

## CURVE PRESTAZIONALI

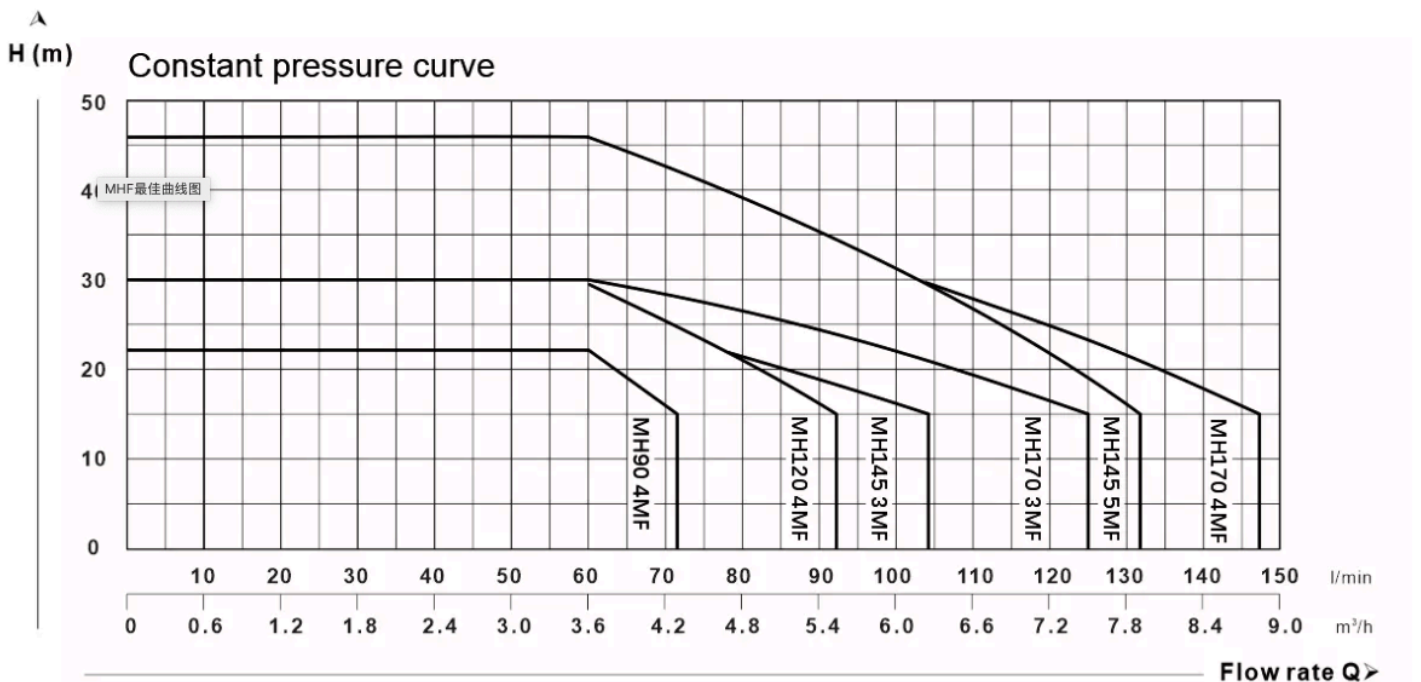

Q=Portata H=Prevalenza

# POMPE CENTRIFUGHE ORIZZONTALI MULTISTADIO SERIE MHF con INVERTER

## INSTALLAZIONE

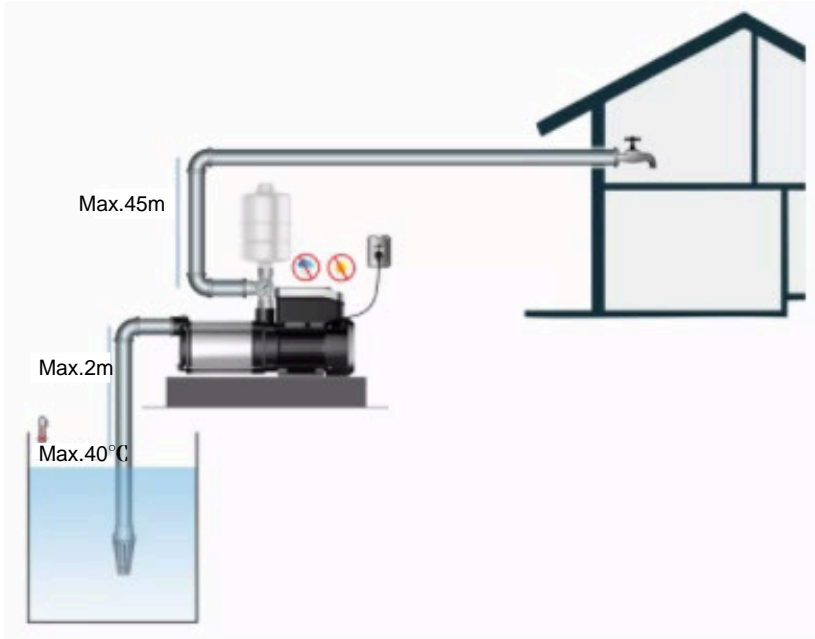

Pannello di controllo



## DIMENSIONI (mm)

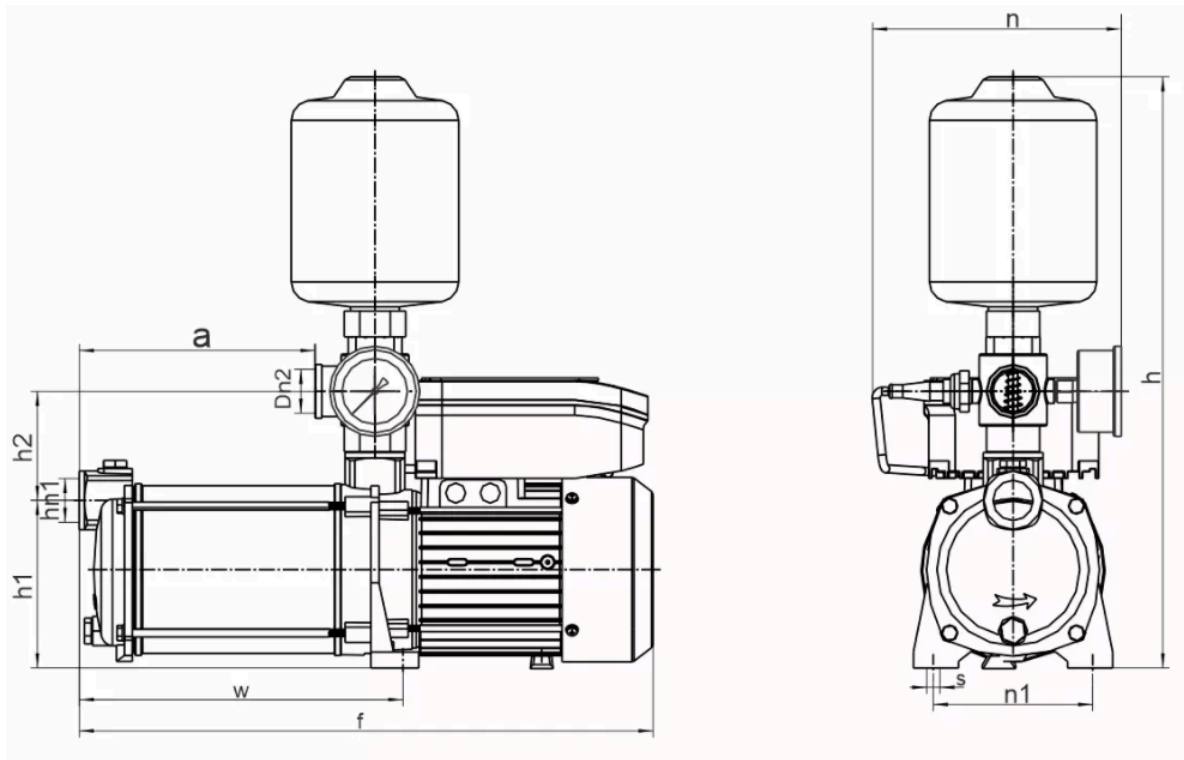

MODELLO POMPA	Dn <sub>1</sub>	Dn <sub>2</sub>	DIMENSIONI (mm)								
			a	f	h	h <sub>1</sub>	h <sub>2</sub>	n	n <sub>1</sub>	w	s
MH90 4MF	1,25"	1"	148.5	412	484	126	94	195	120	215.5	10
MH120 4MF	1,25"	1"	148.5	412	484	126	94	195	120	214.5	10
MH145 3MF	1,25"	1"	124	387.5	484	126	94	195	120	190	10
MH145 5MF	1,25"	1"	176	461.5	507	142	98	210	130	254	12
MH170 3MF	1,25"	1,25"	127	392	525	126	125	205	120	193	10
MH170 4MF	1,25"	1,25"	151.5	437	548	142	132	210	130	229.5	12

# POMPE DRENAGGIO CORPO in PLASTICA

Acque chiare

## CURVE PRESTAZIONALI

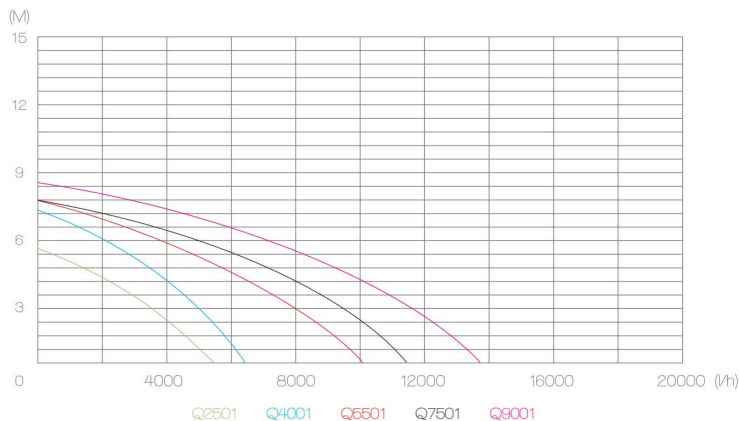

MODELLO	INPUT P1		OUTPUT P2		Q m³/h	H (m)								
	KW	HP	KW	HP		2	4	6	8	10	12	14	16	
Q4001	500	0.55	400	0.55	7.5	5.5	2.5	0.0						
Q5501	700	0.75	550	0.75	7.5	7.0	6.0	4.5	1.5	0.0				
Q7501	950	1.0	750	1.0	7.5	7.0	6.0	4.5	2.5	0.5	0.0			
Q9001	1150	1.25	900	1.25	8.5	8.0	7.0	5.5	4.5	3.0	1.0	0.0		

Q=Portata H=Prevalenza

### ESECUZIONE

Tenuta meccanica: Skeleton Albero motore: C45  
Girante: PA66-GF30  
Protezione: IPX8

### IMPIEGHI

Drenaggio solamente acque chiare Drenaggio  
acque piovane

### MOTORE

Motore induzione 2 poli, 50 Hz ( $\eta = 2850\text{rpm}$ )  
monofase 230 V  $\pm$  10%  
Condensatore incorporato  
Protezione termica

### LIMITI DI IMPIEGO

Temperatura del liquido fino a +35 °C Pressione  
manometrica fino a 9,5 m Servizio continuo: S1

### CERTIFICAZIONI

CE, ROHS, WRAS

## DATI TECNICI

MODELLO	Q4001	Q5501	Q7501	Q9001
POTENZA NOMINALE P <sub>2</sub>	400W	550W	750W	900W
Hp	0.54	0.75	1.02	1.23
Voltaggio & Frequenza	230V/50Hz	230V/50Hz	230V/50Hz	230V/50Hz
Prevalenza max.	8.0m	8.5m	8.5m	9.5m
Portata massima Max	7000 l/h 116 l/min	11000 l/h 183 l/min	12500 208 l/min 1/h	15000 l/h 250 l/min
profondità immersione	7m	7m	7m	7m
Granulometria max.	5mm	5mm	5mm	5mm
Pressione max.	0,8bar	0,85bar	0,85bar	0,95bar
Specifiche cavo	HO5RN-F3GO 0.75mm <sup>2</sup>	HO5RN-F3G1 1.0mm <sup>2</sup>	HO5RN-F3G1 1.0mm <sup>2</sup>	HO5RN-F3G1 1.0mm <sup>2</sup>
Lunghezza cavo	10m	10m	10m	10m
Livello min. avviamen	100mm	115mm	135mm	135mm
Livello min. aspirazione Max.	5mm	5mm	5mm	5mm
Temperatura liquido	35 °C	35 °C	35 °C	35 °C
Quantità in un cartone	4 pompe	4 pompe	4 pompe	4 pompe
Dimensioni cartone	46x34x36cm	46x34x36cm	46x34x36cm	46x34x38cm

## SEZIONE e PESI

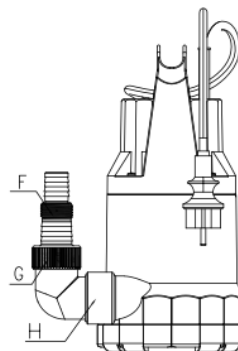
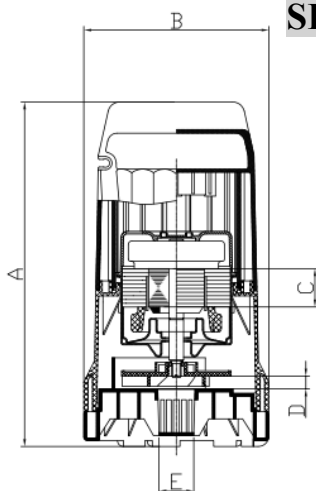

MODELLO	DIMENSIONI (mm)								PESO
	A	B	C	D	E	F	G	H	
Q4001	290	155	32	10.7	29	G1''	G1-1/4''	G1-1/4''	4.50kg
Q5501	320	155	45	16.6	29	G1''	G1-1/2''	G1-1/2''	5.43kg
Q7501	341	165	58	18.6	29	G1''	G1-1/2''	G1-1/2''	5.73kg
Q9001	340	165	58	16.6	29	G1''	G1-1/2''	G1-1/2''	6.38kg

# POMPE DRENAGGIO CORPO in PLASTICA con galleggiante

Acque scure



## CURVE PRESTAZIONALI

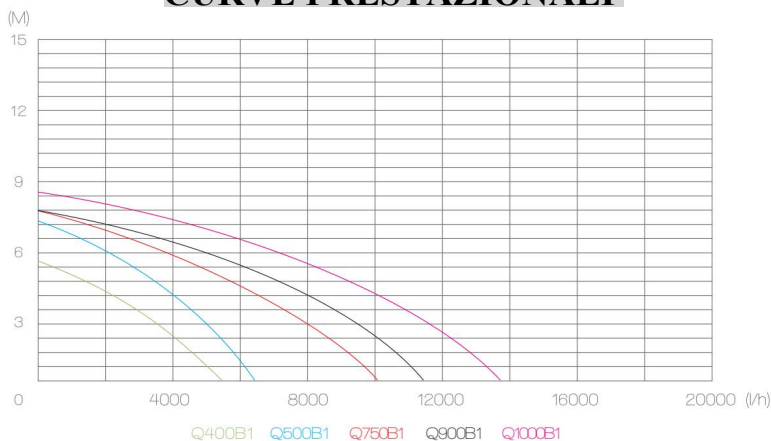

### ESECUZIONE

Tenuta meccanica: Skeleton

Albero motore: C45

Girante: PA66-GF30

Protezione: IPX8

### IMPIEGHI

Drenaggio solamente acque chiare

Drenaggio acque piovane

### MOTORE

Motore induzione 2 poli, 50 Hz ( $\eta$

=2850rpm) monofase 230 V  $\pm$  10%

Condensatore incorporato

Protezione termica

### LIMITI DI IMPIEGO

Temperatura del liquido fino a +35 °C

Pressione manometrica fino a 9,5 m Servizio

continuo: S1

### CERTIFICAZIONI

CE, ROHS, WRAS

MODELLO	INPUT P1		OUTPUT P2		Q m <sup>3</sup> /h	2	4	6	8	10	12	14	16
	KW	Hp	KW	Hp									
Q400B1	500	400	0,55		4.5	3.5	1.5	0.0					
Q550B1	700	550	0.75		6.5	5.5	4.5	3.0	0.0				
Q750B1	950	750	1.0		7.5	6.5	5.5	4.5	3.0	1.0	0.0		
Q900B1	1150	900	1.25		7.5	7.0	6.0	5.0	3.5	2.0	0.0		
Q1100B1	1400	1100	1.5		9.5	8.5	7.5	6.5	5.5	4.0	2.0	0.0	

Q=Portata H=Prevalenza

### DATI TECNICI

MODELLO	Q400B1	Q550B1	Q750B1	Q900B1	Q1100B1
POTENZA NOMINALE P <sub>2</sub>	400W	550W	750W	900W	1000W
Hp	0.54	0.75	1.02	1.25	1.23
Voltaggio e Frequenza	230V/50Hz	230V/50Hz	230V/50Hz	230V/50Hz	230V/50Hz
Prevalenza max.	5.0m	7.0m	8.0m	8.5m	1.00m
Portata massima	5500 l/h 92 l/min	6500 l/h 108 l/min	10000 166 l/min 1/h	11800 l/h 196 l/min	13800 l/h 230 l/min
Max. profondità immersione	7m	7m	7m	7m	7m
Granulometria max.	35mm	35mm	35mm	35mm	35mm
Pressione max.	0.5bar	0.7bar	0.8bar	0.85bar	1.0bar
Specifiche cavo	H05RN-F3GO 0.75mm <sup>2</sup>	H05RN-F3GO 0.75mm <sup>2</sup>	H05RN-F3G1 1.0mm <sup>2</sup>	H05RN-F3G1 1.0mm <sup>2</sup>	H05RN-F3G1 1.0mm <sup>2</sup>
Lunghezza cavo	10m	10m	10m	10m	10m
Livello min. avviamento	135mm	145mm	145mm	155mm	155mm
Livello min. aspirazione	35mm	35mm	35mm	35mm	35mm
Max. temperatura liquido	35 °C	35 °C	35 °C	35 °C	35 °C
Quantità in un cartone	4 pompe	4 pompe	4 pompe	4 pompe	4 pompe
Dimensioni cartone	46x34x38cm	46x34x38cm	46x36x40.5cm	46x36x40.5cm	46x36x40.5cm

## SEZIONE e PESI

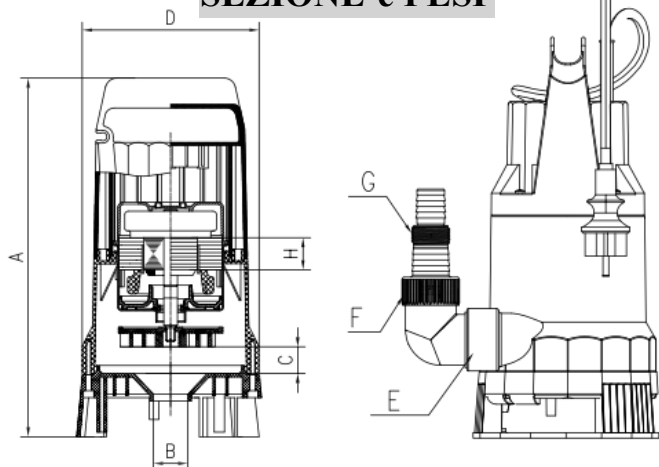

MODELLO	DIMENSIONI (mm)								PESO
	A	B	C	D	E	F	G	H	
Q400B1	377	30	23	238	G1"	G1-1/4"	G1-1/4"	32	4.55kg
Q550B1	349	30	28.2	167	G1"	G1-1/2"	G1-1/2"	45	5.50kg
Q750B1	269	35	29.6	167	G1"	G1-1/2"	G1-1/2"	58	5.75kg
Q900B1	370	35	36.1	160	G1"	G1-1/2"	G1-1/2"	58	6.50kg
Q1100B1	365	35	38.6	170	G1"	G1-1/2"	G1-1/2"	80	6.63kg

## SPACCATO e descrizione

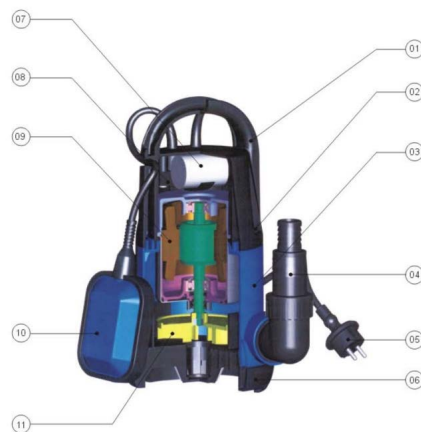

POSIZIONE	DESCRIZIONE	MATERIALI
1	Corpo posteriore pompa	PP-GP20
2	Vite di chiusura	PP-GP20
3	Corpo principale della pompa	PP-GP20
4	Connettori di uscita	PP-GP20
5	Cavo elettrico e spina	PVC
6	Basamento della pompa	PP-GP20
7	Condensatore	Materiali diversi
8	Blocco di chiusura	Acciaio zincato
9	Motore	Acciaio e cavo di rame
10	Interruttore a galleggiante	PP-GP20
11	Girante	PA66-GP30

# POMPE DRENAGGIO CORPO in ACCIAIO con galleggiante

## Acque chiare

### CURVE PRESTAZIONALI

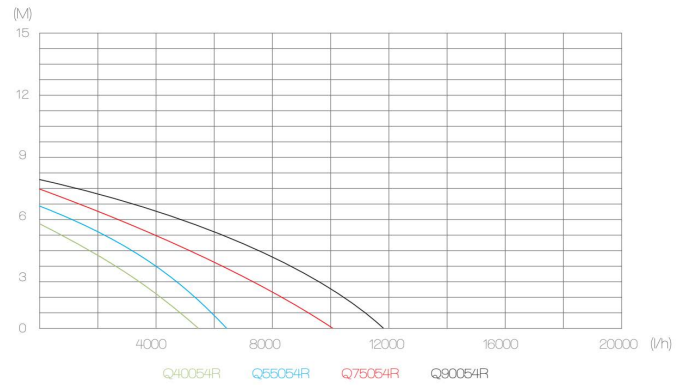

#### ESECUZIONE

Tenuta meccanica: Skeleton

Albero motore: C44

Girante: AISI 304

#### IMPIEGHI

Drenaggio solamente acque chiare

Drenaggio acque piovane

#### MOTORE

Motore induzione 2 poli, 50 Hz (n ~2850rpm)

monofase 230 V ± 10%

Condensatore incorporato

Protezione termica IPX8

#### LIMITI DI IMPIEGO

Temperatura del liquido fino a +35 °C

Temperatura ambiente da -10 °C fino a +40 °C

Altezza d'aspirazione manometrica fino a 9,5 m S

Servizio continuo S1

#### CERTIFICAZIONI

CE, ROHS, WRAS

MODELLO	INPUT P1		OUTPUT P2		Q m³/h	2	4	6	8	10	12	14	16
	KW	Hp	KW	Hp									
Q40054R	500	400	0.55		33	67	100	133	166	200	233	266	
Q55054R	690	550	0.75		6.5	5.0	3.0	0.5	0.0				
Q75054R	940	750	1.0		8.0	7.0	6.0	4.0	1.5	0.0			
Q90054R	1140	900	1.25		8.5	7.5	6.0	5.0	3.5	1.5	0.0		

Q=Portata H=Prevalenza

### DATI TECNICI

MODELLO	Q40054R	Q55054R	Q75054R	Q90054R
POTENZA NOMINALE P <sub>2</sub>	400W	550W	750W	900W
Hp	0.54	0.75	1.02	1.23
Voltaggio e Frequenza	230V/50Hz	230V/50Hz	230V/50Hz	230V/50Hz
Prevalenza max.	6.50m	7.50m	8.5m	9.0m
Portata massima	5000 l/h 83 l/min	6500 l/h 108 l/min	10000 166 l/min	11800 l/h 196 l/min
Max. profondità immersione	7m	7m	7m	7m
Granulometria max.	5mm	5mm	5mm	5mm
Pressione max.	0.65bar	0.75bar	0.85bar	0.9bar
Specifiche cavo	HO5RN-F3G0 0.75mm²	HO5RN-F3G1 1.0mm²	HO5RN-F3G1 1.0mm²	HO5RN-F3G1 1.0mm²
Lunghezza cavo	10m	10m	10m	10m
Livello min. avviamento	35mm	35mm	35mm	35mm
Livello min. aspirazione	11mm	11mm	11mm	11mm
Max. Temperatura liquido	35 °C	35 °C	35 °C	35 °C
Quantità in un cartone	4 pompe	4 pompe	4 pompe	4 pompe
Dimensioni cartone	46x34x33cm	46x34x33cm	46x34x33cm	46x34x33cm

### SEZIONE (mm) e PESI (kg)

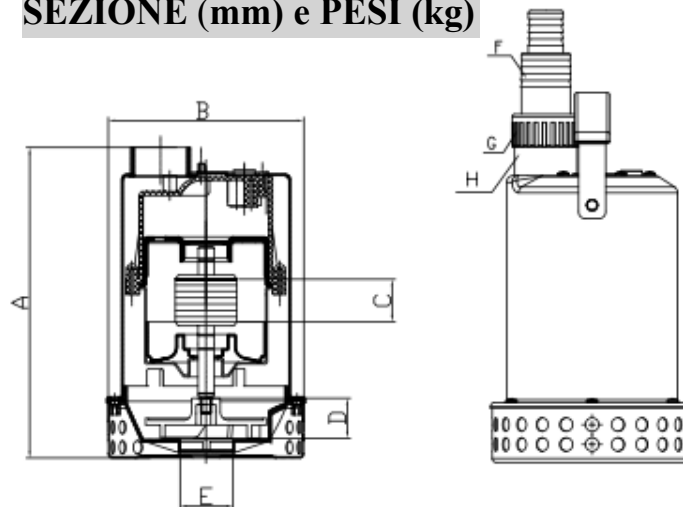

MODELLO	DIMENSIONI (mm)								PESO
	A	B	C	D	E	F	G	H	
Q40054R	240	160	28	20	40	G1''	G1-1/4''	G1-1/4''	5.00kg
Q55054R	235	156	45	18	40	G1''	G1-1/2''	G1-1/2''	5.83kg
Q75054R	310	160	45	17.8	40	G1''	G1-1/2''	G1-1/2''	6.08kg
Q90054R	310	160	58	29.5	40	G1''	G1-1/2''	G1-1/2''	6.43kg

# POMPE DRENAGGIO CORPO in ACCIAIO con galleggiante

Acque scure



## ESECUZIONE

Tenuta : Skeleton

Albero motore: C44

Girante: AISI 304

## IMPIEGHI

Drenaggio solamente acque chiare

Drenaggio acque piovane

## MOTORE

Motore induzione 2 poli, 50 Hz (n ~2850rpm)

monofase 230 V ± 10%

Condensatore incorporato

Protezione termica IPX8

Q max.: 5,8m<sup>3</sup>/h

## LIMITI DI IMPIEGO

Temperatura del liquido fino a +35 °C Temperatura

ambiente da -10 °C fino a +40 °C Altezza d'aspirazione

manometrica fino a 9,5 m S Servizio continuo S1

## CERTIFICAZIONI

CE, ROHS, WRAS

## CURVE PRESTAZIONALI

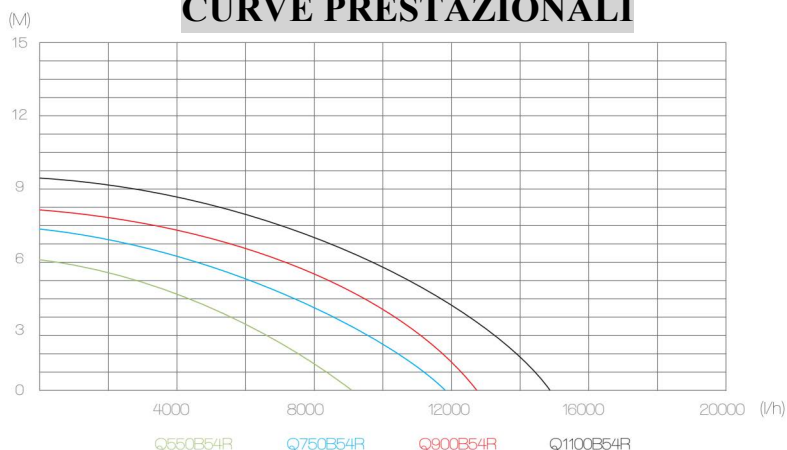

MODELLO	INPUT P1		OUTPUT P2		Q m <sup>3</sup> /h	H (m)							
	KW	Hp	KW	Hp		2	4	6	8	10	12	14	16
Q550B54R	690	550	0.75		33	67	100	133	166	200	233	266	
Q750B54R	940	750	1.0		6	5.0	3.5	2.0	0.0				
Q900B54R	1140	900	1.25		7.5	6.5	5.5	4.5	3.0	1.0	0.0		
Q1100B54R	1380	1100	1.5		8.5	8.0	7.5	6.5	5.0	3.0	0.0		

Q=Portata H=Prevalenza

## DATI TECNICI

MODELLO	Q550B54R	Q750B54R	Q900B54R	Q1100B54R
POTENZA NOMINALE P <sub>2</sub>	550W	750W	900W	1100W
Hp	0.75	1.02	1.23	1.50
Voltaggio e Frequenza	230V/50Hz	230V/50Hz	230V/50Hz	230V/50Hz
Prevalenza max.	7m	7m	9.0m	10.5m
Portata massima	9000 l/h 150 l/min	11800 197 l/min	14000 l/h 233 l/min	16500 l/h 275 l/min
Max. profondità immersione	7m	7m	7m	7m
Granulometria max.	35mm	35mm	35mm	35mm
Pressione max.	0.7bar	0.8bar	0.9bar	1.05bar
Specifiche cavo	HO5RN-F3G1 1.0mm <sup>2</sup>	HO5RN-F3G1 1.0mm <sup>2</sup>	HO5RN-F3G1\1.0mm <sup>2</sup>	HO5RN-F3G1\1.0mm <sup>2</sup>
Lunghezza cavo	10m	10m	10m	10m
Livello min. avviamento	135mm	135mm	135mm	135mm
Livello min. aspirazione	45mm	45mm	45mm	45mm
Max. Temperatura liquido	35 °C	35 °C	35 °C	35 °C
Quantità in un cartone	4 pompe	4 pompe	4 pompe	4 pompe
Dimensioni cartone	46x38x38.5cm	46x38x38.5cm	46x38x38.5cm	46x38x38.5cm

## SEZIONE (mm) e PESI (kg)

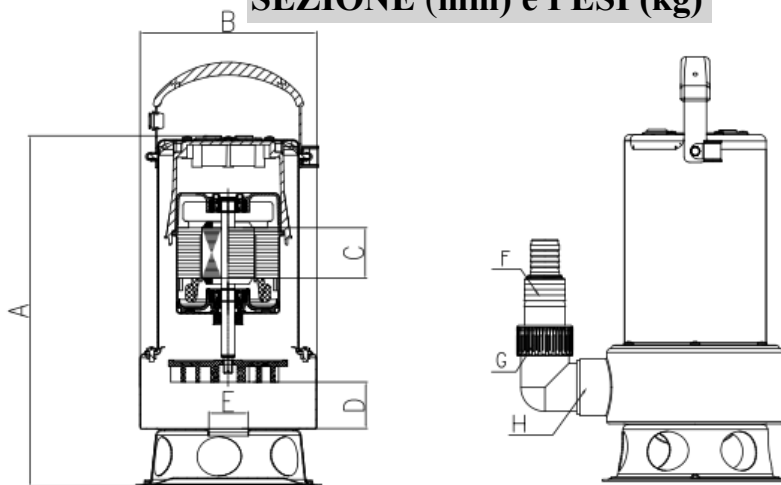

MODELLO	DIMENSIONI (mm)								PESO
	A	B	C	D	E	F	G	H	
Q400B54R	314	185	45	34.7	35	G1-1/2"	G2"	G2"	6.10kg
Q550B54R	340	165	58	26	35	G1"	G1-1/2"	G1-1/2"	6.55kg
Q750B54R	360	190	58	26.7	35	G1"	G1-1/2"	G1-1/2"	7.00kg
Q900B54R	335	185	70	24	35	G1"	G1-1/2"	G1-1/2"	7.68kg

# POMPE SOMMERSE 5'' in ACCIAIO serie125SCM

con galleggiante e condensatore separato



## CURVE PRESTAZIONALI

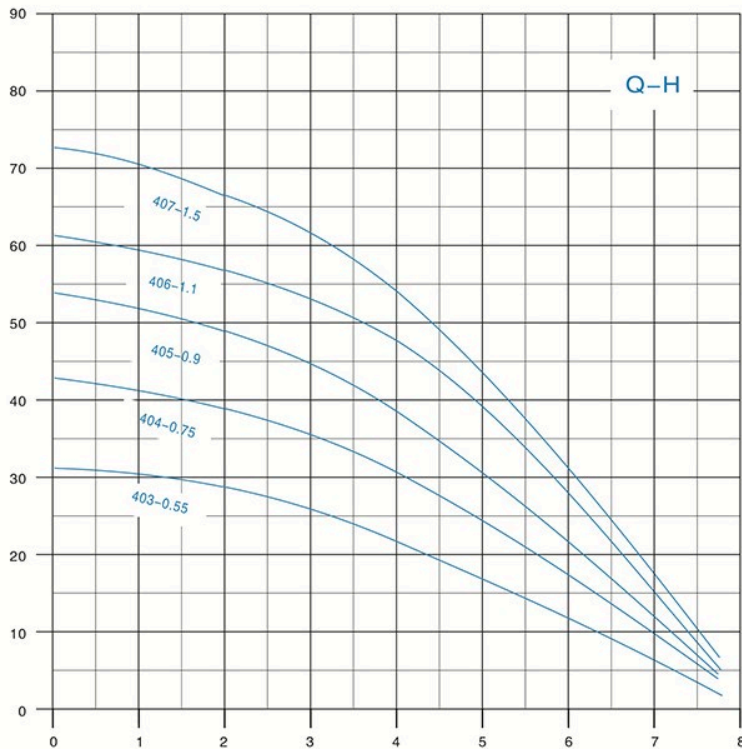

### ESECUZIONE

Cuscinetto a sfere con scanalatura profonda Tenuta meccanica

Albero motore in acciaio inossidabile AISI 304 saldato con C45

Isolamento: Classe B

Girante: PPO

Diametro max. pozzo: 125mm

Protezione IP 68

Ø: 125mm

### IMPIEGHI

Pompaggio serbatoi e pozzi acqua potabile

### MOTORE

Motore induzione 2 poli, 50 Hz (n ~2850rpm)

monofase 230 V ± 10%

Condensatore separato QK102

Cavo: 10m o 20m

### LIMITI DI IMPIEGO

Temperatura del liquido fino a +35 °C

Servizio continuo S1

### CERTIFICAZIONI

CE, ISO9001-2008

PRESTAZIONI $\eta=2850$ giri/minuto - Ø uscita: G11/4"																		
MODELLO	INPUT			OUTPUT			Q m <sup>3</sup> /h l/min.	0	2	3	3.5	4	4.5	5	5.5	6	7.8	Lunghezza (mm)
	KW (P1)	KW (P2)	Hp	KW (P1)	KW (P2)	Hp												
125SCM403A	0.69	0.55	0.75	H (m)	32	28	27	25	23	21	19	15	13	4	464			
125SCM404A	0.94	0.75	1		43	38	36	34	31	28	25	19	17	6	510			
125SCM405A	1.13	0.90	1.2		54	47	45	42	39	35	32	25	22	8	561			
125SCM406A	1,38	1.1	1.5		65	56	54	51	47	42	37	28	26	10	600			
125SCM407A	1,88	1.5	2		75	66	63	59	54	49	44	37	30	13	656			

Q=Portata H=Prevalenza

# POMPE SOMMERSE 5'' in ACCIAIO serie125SCM

con galleggiante e condensatore separato

## SPACCATO (CUTAWAY)

125SCM

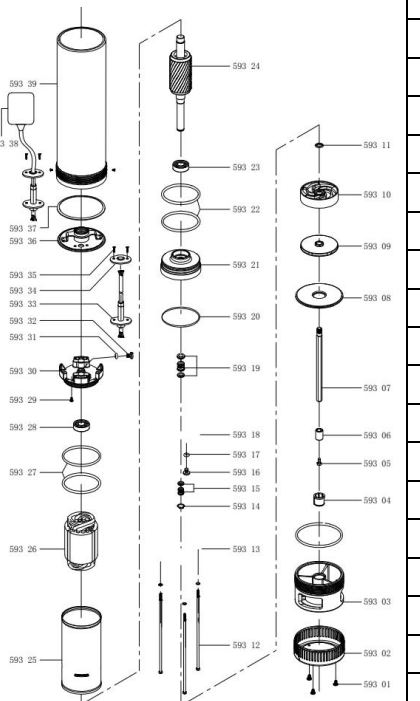

593 01	Vite	593 20	“O ring”
593 02	Filtro	593 21	Camera olio
593 03	Supporto di aspirazione	593 22	“O ring”
593 04	Bussola	593 23	Cuscinetto radiale a sfere
593 05	Vite	593 24	Rotore motore
593 06	Bussola cuscinetto	593 25	Tubo motore
593 07	Asse	593 26	Statore motore
593 08	Coperchio diffusore	593 27	“O ring”
593 09	Girante	593 28	Cuscinetto radiale a sfere
593 10	Diffusore	593 29	Vite
593 11	Guarnizione di tenuta	593 30	Sede del cuscinetto
593 12	Vite	593 31	“O ring”
593 13	Supporto intermedio	593 32	Vite
593 14	Anello dell'asse	593 33	Manicotto protezione del cavo
593 15	Tenuta meccanica	593 34	Coperchio cavo
593 16	Vite	593 35	Vite
593 17	“O ring”	593 36	Uscita
593 18	Coperchio camera olio	593 37	Rondella piana
593 19	Tenuta meccanica	593 38	Interruttore a galleggiante
		593 39	Camicia della pompa

### DATI TECNICI

MODELLO	125SCM403A	125SCM404A	125SCM405A	125SCM406A	125SCM407A
POTENZA NOMINALE	550W	750W	900W	1100W	1500W
Hp	0.75	1	1.23	1.50	2
Voltaggio e Frequenza	230V/50Hz	230V/50Hz	230V/50Hz	230V/50Hz	230V/50Hz
Prevalenza max.	32m	43m	54 m	65m	75m
Portata massima	7800 l/h 130 l/min	7800 l/h 130 l/min	7800 l/h 130 l/min	7800 l/h 130l/h	7800 l/h 130l/h
Max. profondità immersione	30m	40m	50m	60m	65m
profondità immersione servizio continuo	20m	30m	40m	50m	55m
Granulometria max.	2mm	2mm	2mm	2mm	2mm
Specifiche cavo	H05RN-F3G1 4x1.0mm	H05RN-F3G1 4x1.0mm	H05RN-F3G1 4x1.0mm	H05RN-F3G1 4x1.5mm	H05RN-F3G1 4x1.5mm
Lunghezza cavo	10m o 20m	10m o 20m	10m o 20m	10m o 20m	10m o 20m
Livello min. avviamento	300mm	300mm	300mm	300mm	300mm
Livello min. aspirazione	100mm	100mm	100mm	100mm	100mm
Max. Temperatura liquido	35 °C	35 °C	35 °C	35 °C	35 °C

### CONTROLORE AVVIAMENTO QK102 con condensatore incorporato per motori monofase delle POMPE in ACCIAIO SOMMERSE 5'' serie125SCM



QK102

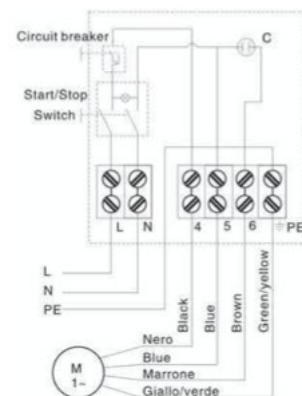

### ESECUZIONE

Condensatore monofase separato

Protezione di sovraccarico

Interruzione (breaking) corrente automatica in caso di sovraccarico (over-loading) del motore

Reset manuale

### IMPIEGHI

Tipo motore: monofase

Potenza motore: 0,18 – 1,5 Kw (0,25 – 2Hp) Voltaggio: 220 – 240V

Frequenza: 50Hz/60Hz

### COLLEGAMENTI

# POMPE SOMMERSE 4'' in ACCIAIO per pozzi serie 4SR

## ESECUZIONE

Cuscinetto a sfere con scanalature profonde marca C&U

acciaio inossidabile AISI 304

Cassa di mandata con valvola di non ritorno incorporata

Mandata: G 1 1/4

Girante radiale flottante ad alta affidabilità operante in acque sabbiose.

Calotta esterna in acciaio inox AISI 304

Flangia di accoppiamento motore in acciaio inox AISI 304

Isolamento: Classe B

Giranti: PPO ad alta resistenza

Ømax. pozzo: >100mm (4'')

Protezione IP 68

Tenuta meccanica

Griglia di aspirazione e viti in acciaio inox

## IMPIEGHI

Pompaggio serbatoi

Pozzi

Giardinaggio

## MOTORE

monofase 230 V ± 10%

Testata motore in acciaio inox

Giunto di accoppiamento in acciaio inox

Accoppiamento: NEMA standard

Ø massimo: 98mm

Albero motore AISI304 saldato con C45

## LIMITI DI IMPIEGO

Temperatura del liquido fino a +35 °C

Servizio continuo: SI

## CERTIFICAZIONI

CE, ISO9001-2008, GS, RoHs,

ISO14001



## CURVE PRESTAZIONALI

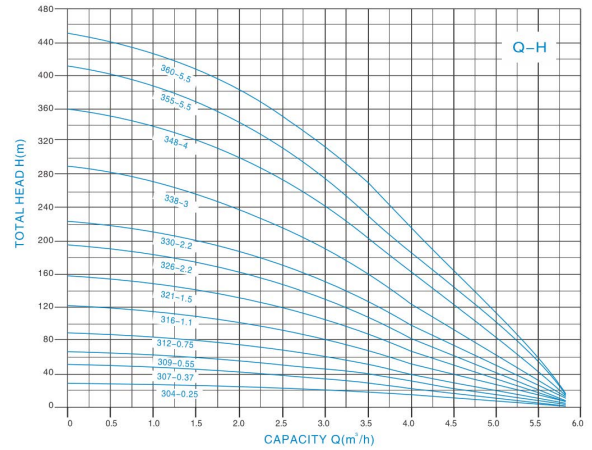

MODELLO	INPUT		OUTPUT		Q m³/h	PRESTAZIONI η=2850 giri/minuto								Lunghezza (mm)
	KW (P1)	KW (P2)	Hp	0.75		0	2	2.5	3	3.5	4	5	5.8	
4SRm309-0.55 (9 stadi)	0.69	0.55	0.75	0.75	H (m)	68	56	51	45	41	34	15	3	799
4SRm312-0.55 (12 stadi)	0.94	0.75	1	1	H (m)	90	75	68	60	55	45	20	5	907
4SRm316-1.1 (16 stadi)	1.375	1.1	1.5	1.5	H (m)	120	100	91	80	73	79	35	7	1.108
4SRm321-1.5 (21 stadi)	1.875	1.5	2	2	H (m)	158	131	120	105	96	98	43	7	1.301

Q=Portata H=Prevalenza

## SPACCATO (CUTAWAY) 4SR

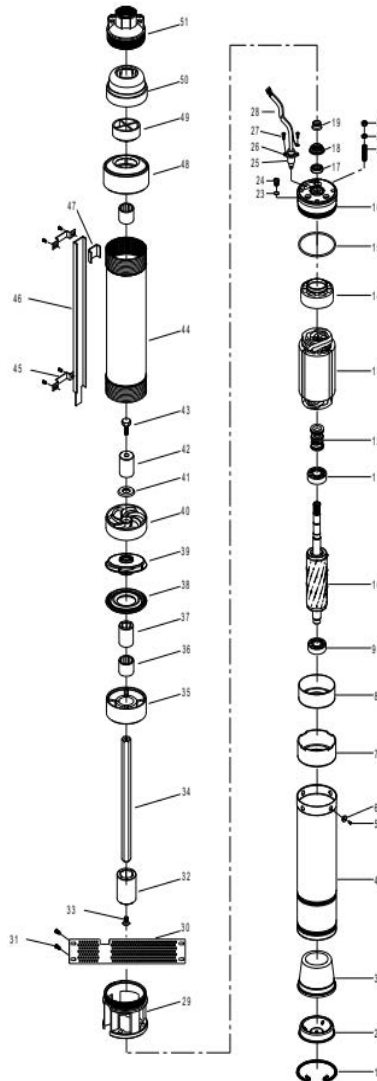

1	Molla di bloccaggio
2	Coperchio terminale
3	Manicotto di espansione
4	Canna motore
5	Vite
6	Anello di chiusura
7	Sede cuscinetto
8	Coperchietto di isolamento
9	Cuscinetto radiale a sfere
10	Rotore motore
11	Cuscinetto radiale a sfere
12	Tenuta meccanica
13	Statore motore
14	Isolamento chiusura
15	OR
16	Camera d'olio
17	Telaio tenuta olio
18	Coperchio a prova di sabbia
19	Cuffia a prova di sabbia
20	Perno
21	Rondella
22	Dado
23	OR
24	Vite
25	Guaina di protezione del cavo
26	Piattello di pressione
27	Vite
28	Cavo
29	Supporto di aspirazione
30	Filtro
31	Vite
32	Accoppiamento
33	Vite
34	Albero
35	Supporto intermedio
36	Bussola di guida
37	Bussola cuscinetto
38	Coperchio diffusore
39	Girante
40	Diffusore
41	Guarnizione di tenuta
42	Bussola cuscinetto
43	Vite
44	Corpo pompa
45	Tubo d supporto
46	Proteggi cavo
47	Schermo cavo
48	Sede valvola
49	Valvola
50	Telaioetto valvola
51	Uscita

## DETTAGLI

Girante in plastica



Cuscinetto ad alta portata e pressione

Protetto dalla cassa della girante

Tenuta meccanica



Nessuna perdita di olio conserva il pozzo al sicuro

La prova dell'acqua e della sabbia mantiene il motore sicuro

Albero del rotore



Prolunga durata della tenuta meccanica

Estendere la durata del motore

Cuscinetto



Marca C&U, vita lavorativa più lunga

I motori possono funzionare in modo stabile più e senza intoppi

# POMPE SOMMERSE ACQUE LURIDE serie Vsm



## ESECUZIONE

acciaio inossidabile AISI 304 e Ghisa  
 Isolamento: Classe B  
 Protezione: IP 68  
 Cuscinetto: C&U (#7204)  
 Girante: HT 200  
 Asse della pompa: C45  
 Tenuta meccanica: Carborundum grafite  
 Diametro uscita: 2"

## IMPIEGHI

Pompaggio serbatoi acque luride

## MOTORE

monofase 230 V  $\pm$  10%  
 Albero rotore: AISI 304 finitura a specchio Statore:  
 acciaio silicone (#800) laminato a freddo Albero  
 motore: acciaio inox super levigato  
 (finitura a specchio)  
 Motore: riavvolgibile  
 Avvolgimento: rame

## LIMITI DI IMPIEGO

Temperatura del liquido fino a +35 °C Servizio  
 continuo: SI

## CERTIFICAZIONI

CE

## CURVE PRESTAZIONALI

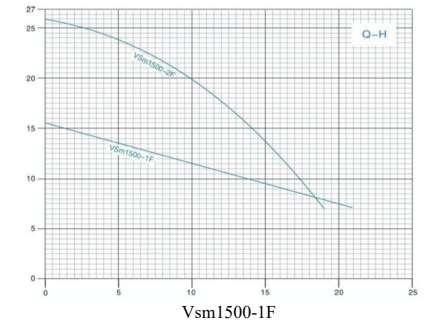
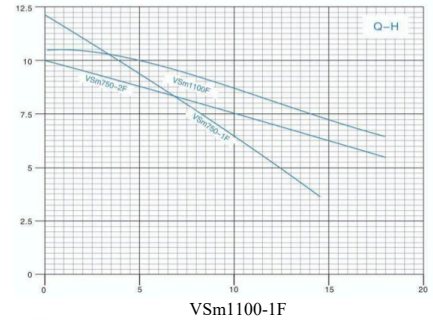
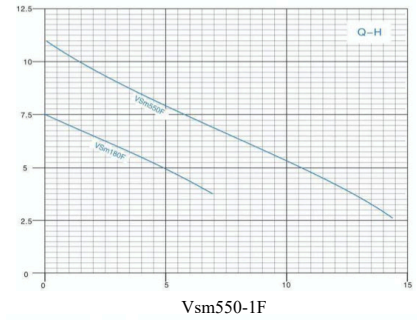

PRESTAZIONI $\eta=2850$ giri/minuto																
MODELLO	Uscita	INPUT			OUTPUT			Q								Lunghezza (mm)
		KW (P1)	KW (P2)	Hp	m <sup>3</sup> /h	l/min.	0	3	5	7	8	10	12	14	14.5	
VSm550 (F)	2"	0.69	0.55	0.75	H (m)	11	8.5	8.3	8	7.5	6.5	5.5	4	2.5	405	

Q=Portata H=Prevalenza

PRESTAZIONI $\eta=2850$ giri/minuto																
MODELLO	Uscita	INPUT			OUTPUT			Q								Lunghezza (mm)
		KW (P1)	KW (P2)	Hp	m <sup>3</sup> /h	l/min.	0	3	5	8	10	12	14	14,5	16	
VSm750-1F	2"	0.94	0.75	1	H (m)	12	11	9.5	7.5	6.5	5.5	4	3.5	/	/	425

Q=Portata H=Prevalenza

PRESTAZIONI $\eta=2850$ giri/minuto																	
MODELLO	Uscita	INPUT			OUTPUT			Q									Lunghezza (mm)
		KW (P1)	KW (P2)	Hp	m <sup>3</sup> /h	l/min.	0	3	5	8	10	12	14	14,5	16	18	
VSm1100-1F	2"	1.38	1.1	1.5	H (m)	10.5	10	9.8	9.5	8.5	8	7.5	7.5	7	6.5	6	450

Q=Portata H=Prevalenza

PRESTAZIONI $\eta=2850$ giri/minuto																		
MODELLO	Uscita	INPUT			OUTPUT			Q										Lunghezza (mm)
		KW (P1)	KW (P2)	Hp	m <sup>3</sup> /h	l/min.	0	3	5	8	10	12	14	16	18	19	20	
VSm1500-1F	2"	1.93	1.5	2	H (m)	15.5	13.5	12.5	12	11.5	10.5	10	9.5	8.5	8	7.5	7	485

Q=Portata H=Prevalenza

# POMPE SOMMERSE ACQUE LURIDE serie Vsm

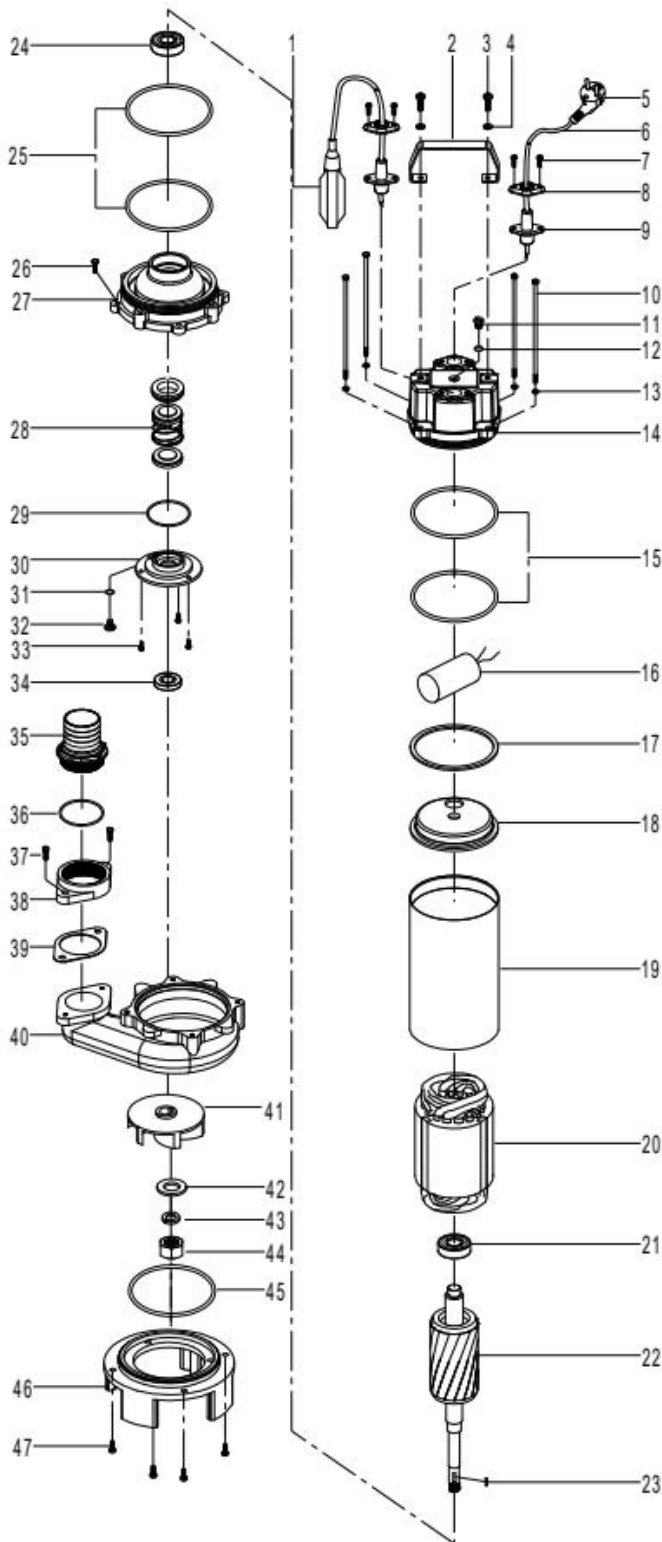

## SPACCATO – CUTAWAY

Vsm



1	Interruttore galleggiante
2	Maniglia
3	Vite
4	Guarnizione
5	Spina
6	Cavo
7	Vite
8	Disco di pressione
9	Manicotto protezione del cavo
10	Vite
11	Vite
12	“O”ring
13	Rondella
14	Coperchio terminale
15	“O”ring
16	Condensatore
17	Guarnizione
18	Sede cuscinetto
19	Canotto motore
20	Statore del motore
21	Cuscinetto radiale a sfere
22	Rotore motore
23	Perno da incastro
24	Cuscinetto radiale a sfere
25	“O”ring
26	Vite
27	Camera d’olio
28	Tenuta meccanica
29	“O”ring
30	Coperchio camera d’olio
31	“O”ring
32	Vite
33	Vite
34	Chiusura camera d’olio
35	Nipple
36	“O”ring
37	Vite
38	Uscita
39	Guarnizione dell’uscita
40	Camera del vortice
41	Girante
42	Guarnizione
43	Anellino a clip
44	Dado
45	“O”ring
46	Coperchio terminale
47	Vite

## MOTOPOMPA con Motore a Benzina

MODELLO	WP20X	WP30X
FOTO		
Diametro Mandata (mm)	50	80
Diametro aspirazione (mm)	50	80
Giri Motore/min.	3900	3900
Portata Q. Max. m <sup>3</sup> /h	36 (600L/min)	60 (1000L/min)
Prevalenza max. /mt	26	30
Aspirazione /mt.	8	8
Modello Motore	ST160F-A1	ST168F-2-A1
Potenza Massima (Hp)	4	5,50
Tipo Motore	Motore 4 tempi OHV raffreddato ad aria	Motore 4 tempi OHV raffreddato ad aria
Alesaggio	60 x 42mm	68 x 54mm
Cilindrata	118cc	163cc
Rapporto di compressione	8.5:1	8.5:1
Corrente Max.	3,8Kw/4000rpm	4,50Kw/4000rpm
Coppia max.	9,6Nm/2800rpm	11,3Nm/2800rpm
Sistema di Accensione	Iniezione transistorizzata senza contatto (TCL)	Senza contatto. (TCL)
Tipo di Avviamento	Elettrico	Elettrico
Capacità serbatoio Carburante	2,3L	3,6L
Consumo Carburante	<=254g/Hp/ora	<=254g/Hp.h
Volume olio lubrificante	0,6L	0,6L
Dimensioni Imballo (mm)	485 x 385 x 375	515 x 385 x 425
Peso Netto(kg)	24,2	29,55
Numero pezzi container 1x20' – Container 20GP	330	296

# CONTROLLORI di FLUSSO per ELETTOPOMPE con CAVI

## MODELLO DSK-1

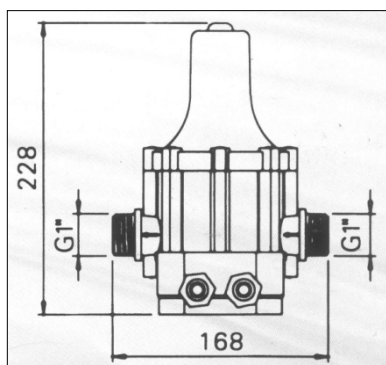

Scheda di ricambio



Bocchettone KPQC-1

## MODELLO DSK-8.1 con REGOLAZIONE meccanica PRESSIONE RIPARTENZA

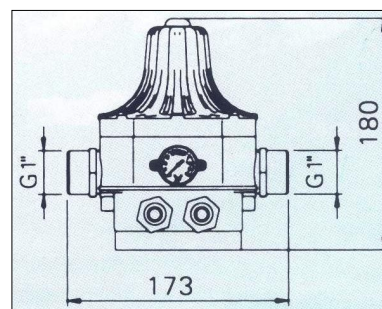

Regolazione pressione di  
ripartenza



Scheda ricambio  
CB-2



Bocchettone KP  
QC-1

DATI TECNICI
Voltaggio: 220-240V 110-120V
Corrente massima: 10A
Potenza: 1,1Kw (220V-240V) - 0,75 Kw(110V-120V)
Pressione di ripartenza fissa: 1,0bar - 1,5bar - 2,2bar
Pressione massima di lavoro: 10bar
Collegamenti: 1" G
Protezione: IP65
Protezione mancanza acqua
Riarmo automatico ogni 20 minuti in caso di mancanza acqua
Temperatura massima di lavoro: 60°C
Acqua pulita solamente
Prevalenza massima della pompa: 45 mt

IMBALLO
Dimensioni imballo (cm) : 53x48x37,5
Pezzi per cartone: 12
Peso netto: 14kg
Peso lordo: 17kg
Peso netto unitario: 1,17

**CERTIFICAZIONI**  
CE TÜV RoHS ISO9001:2008

DATI TECNICI
Voltaggio: 220-240V
Corrente massima: 10A
Potenza: 1,1Kw (220V-240V) - 1,5Hp
Pressione di ripartenza REGOLABILE: 1,5bar - 3,0bar
Pressione di ripartenza settata in fabbrica: 1,5bar
Pressione massima di lavoro: 10bar
Collegamenti: 1" G
Protezione: IP65
Protezione mancanza acqua
Riarmo automatico ogni 20 minuti in caso di mancanza acqua
Temperatura massima di lavoro: 60°C
Acqua pulita solamente
Prevalenza massima della pompa: 45 mt

IMBALLO
Dimensioni imballo (cm) : 46,5x46x32,5
Pezzi per cartone: 12
Peso netto: 16,56 kg
Peso lordo: 20,5kg

**CERTIFICAZIONI**  
CE TÜV RoHS ISO9001:2008





# Tabella grado di protezione IP

		2° cifra: Grado di protezione contro l'ingresso di liquidi								
		Non protetto	Protetto contro acqua gocciolante	Protetto contro Acqua gocciolante con un angolo entro $\pm 15^\circ$	Protetto contro acqua spruzzata con un angolo entro $\pm 60^\circ$	Protetto contro spruzzi d'acqua da qualsiasi direzione	Protetto contro getti d'acqua pompata da qualsiasi direzione	Protetto contro forti getti d'acqua da qualsiasi direzione ed acqua di mare	Protetto contro brevi immersioni (fino a 1 mt di profondità)	Protetto contro la prolungata immersione in acqua (oltre 1 mt di profondità)
		IPx0	IPx1	IPx2	IPx3	IPx4	IPx5	IPx6	IPx7	IPx8
Non protetto	IP0X	<b>IP00</b>	<b>IP01</b>	<b>IP02</b>						
Protetto contro l'ingresso di oggetti solidi più grandi di 50 mm Ø (es. una mano)	IP1x	<b>IP10</b>	<b>IP11</b>	<b>IP12</b>	<b>IP13</b>					
Protetto contro l'ingresso di oggetti solidi più grandi di 12 mm Ø (es. un dito)	IP2x	<b>IP20</b>	<b>IP21</b>	<b>IP22</b>	<b>IP23</b>					
Protetto contro l'ingresso di oggetti solidi più grandi di 2,5 mm Ø (es. fili, attrezzi)	IP3x	<b>IP30</b>	<b>IP31</b>	<b>IP32</b>	<b>IP33</b>	<b>IP34</b>				
Protetto contro l'ingresso di oggetti solidi più grandi di 1 mm Ø (es. fili, attrezzi)	IP4x	<b>IP40</b>	<b>IP41</b>	<b>IP42</b>	<b>IP43</b>	<b>IP44</b>	<b>IP45</b>	<b>IP46</b>		
Protetto contro la polvere tale da non interferire con il funzionamento del dispositivo. Depressione atmosferica 200mm colonna d'acqua. Flusso d'aria pari a 80 volte il volume della custodia	IP5x					<b>IP54</b>	<b>IP55</b>	<b>IP56</b>		
Completamente ermetico a polveri e fumi	IP6x					<b>IP64</b>	<b>IP65</b>	<b>IP66</b>	<b>IP67</b>	<b>IP68</b>

## Glossario contenuto

Si tratta della norma CEI 15-26 istituita dal Comitato Elettrico Italiano che indica la temperatura massima di esercizio di un motore elettrico (la temperatura massima che un motore può raggiungere prima di guastarsi). La classe è indicata con una lettera dell'alfabeto o un numero che corrispondono ad una determinata temperatura. La corrispondenza è indicata in tabella:

Classe termica	Temperatura in gradi centigradi
<b>Y</b>	90
<b>A</b>	105
<b>E</b>	120
<b>B</b>	130
<b>F</b>	155
<b>H</b>	180
<b>200</b>	200
<b>220</b>	220
<b>250</b>	250

Classe di isolamento termico motori



**king pompa**

Marchio distribuito da :  
BOPEMA ITALIA SRL  
Via Provinciale sud 9  
46030 Dosolo ( Mantova )  
Tel 0375 090147  
[bopema.italia@gmail.com](mailto:bopema.italia@gmail.com)